

Heizansätze mit Wasser
DIAMANT W

DIAMANT H200 W/ H300 W / M1:10

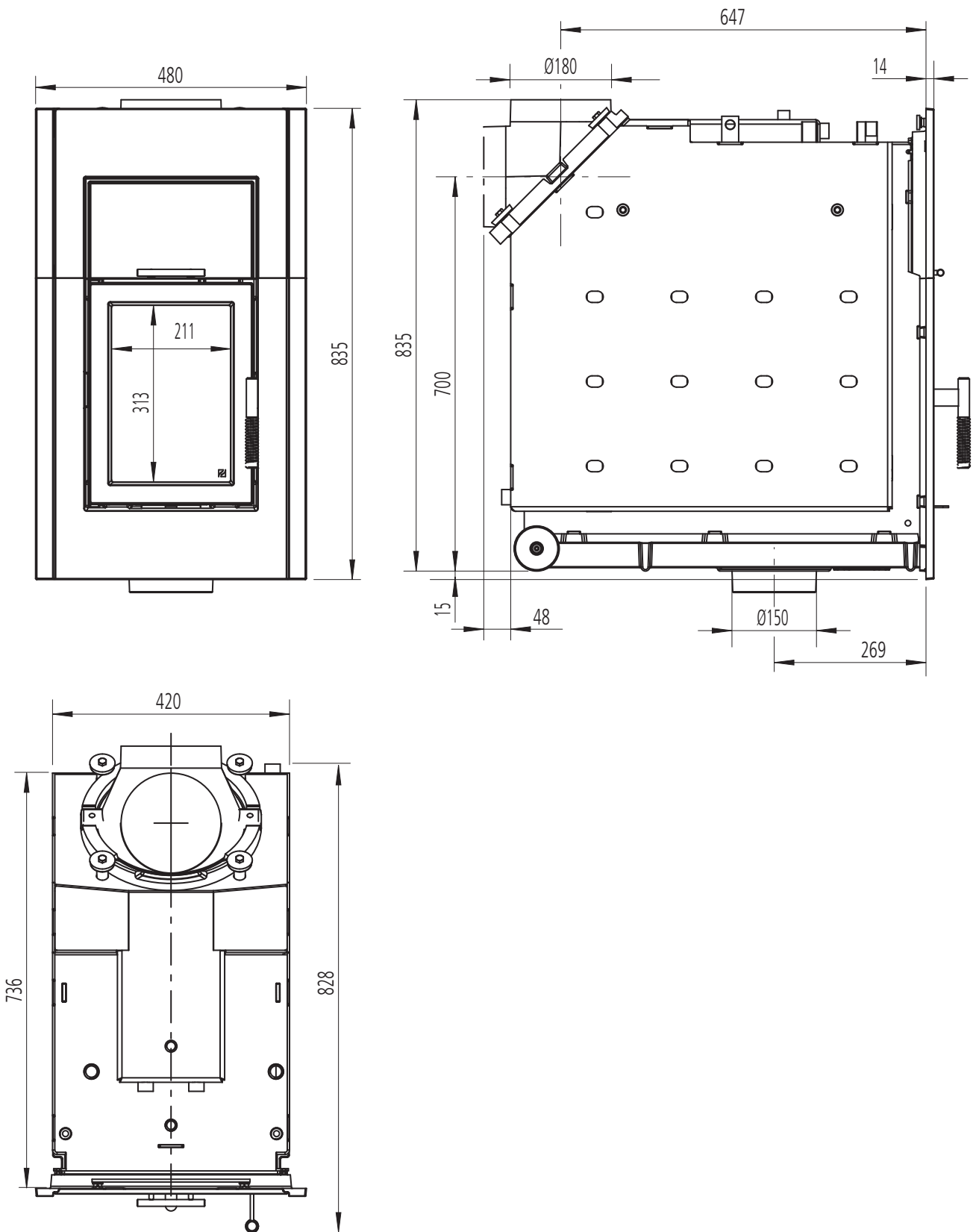

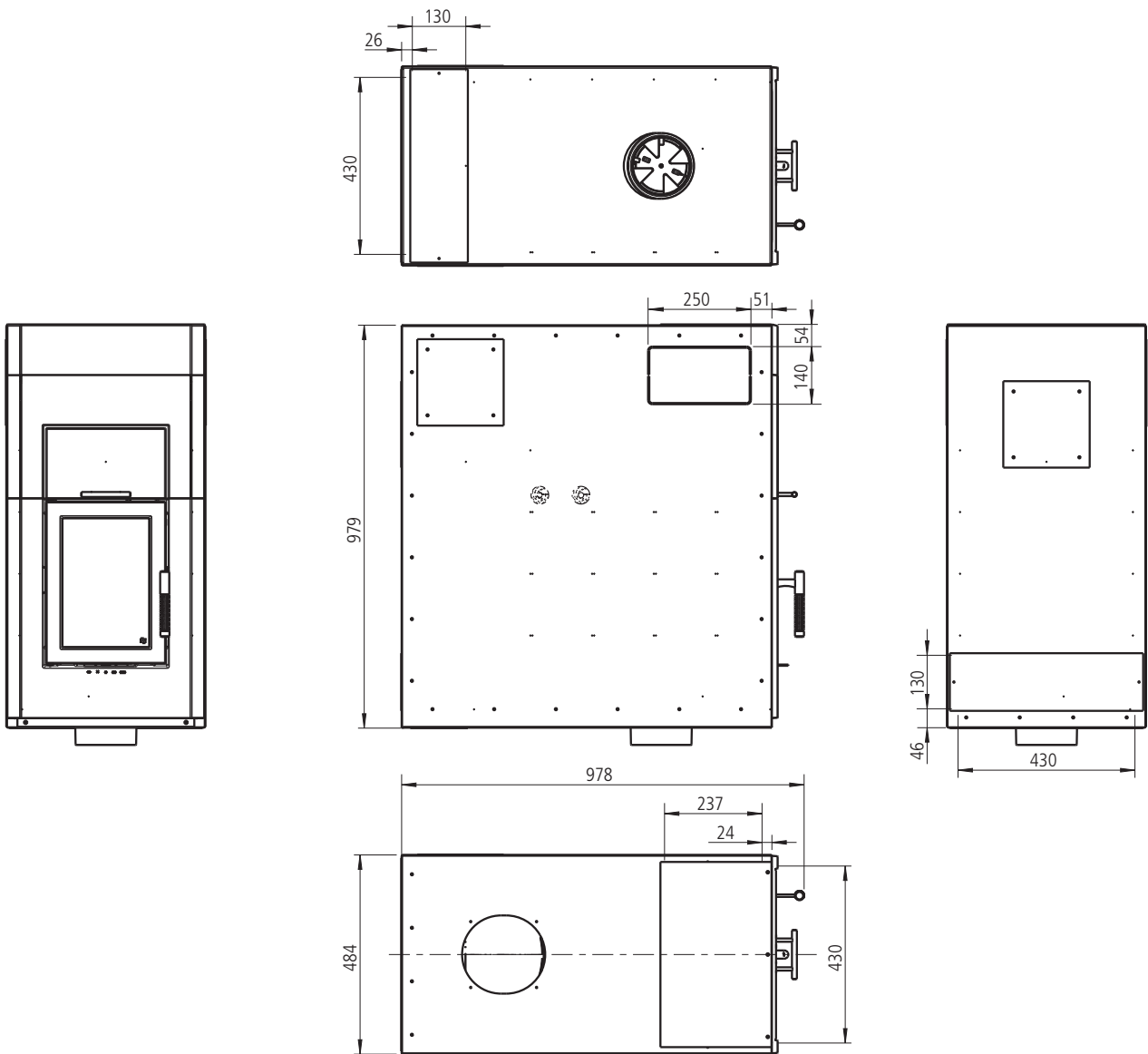

Heizansätze mit Wasser
DIAMANT W

Waagerechter Heizgasstutzen mit DIAMANT W

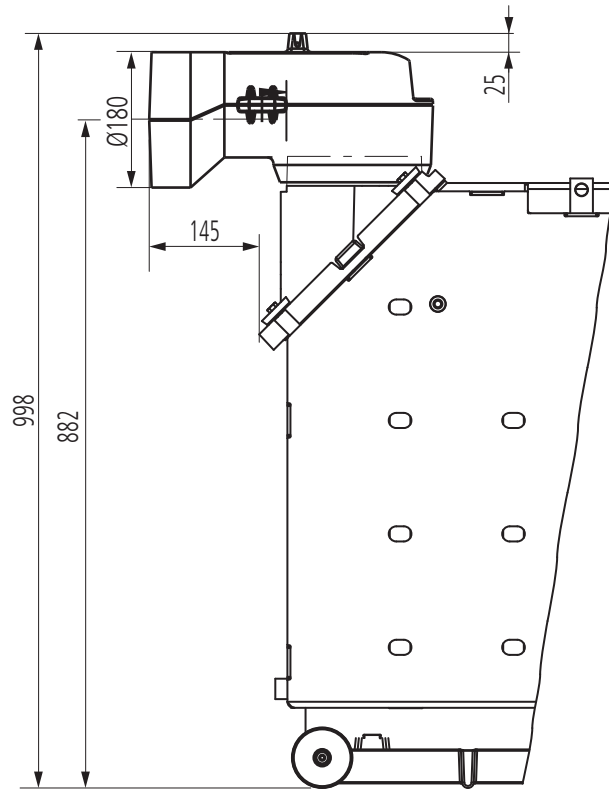

Heizeinsetze mit Wasser
DIAMANT W